

# The Public Official's Selection Parameters for E-Competence Continuous Education

Informatik Festival 2023 - IT-Kompetenzen für die Verwaltung der Zukunft

# Spannungsfeld

Die Beschäftigten des öffentlichen Dienstes und die digitale Transformation



Die digitale Transformation ist essenziell zur Sicherstellung der Leistungsfähigkeit der Verwaltung.<sup>1</sup>



Zur Umsetzung der digitalen Transformation spielen die *Public Officials* und deren *E-Government-Kompetenzen* eine maßgebliche Rolle.<sup>2,3</sup>



Durch den demografischen Wandel & Fachkräftemangel liegt der Fokus auf der aktuellen Belegschaft.

# Herausforderung



Studien- und  
Ausbildungsgänge  
priorisieren  
Digitalisierung  
**nicht**



Weiterbildung findet  
oft eher in **fachlichen  
Themen** statt

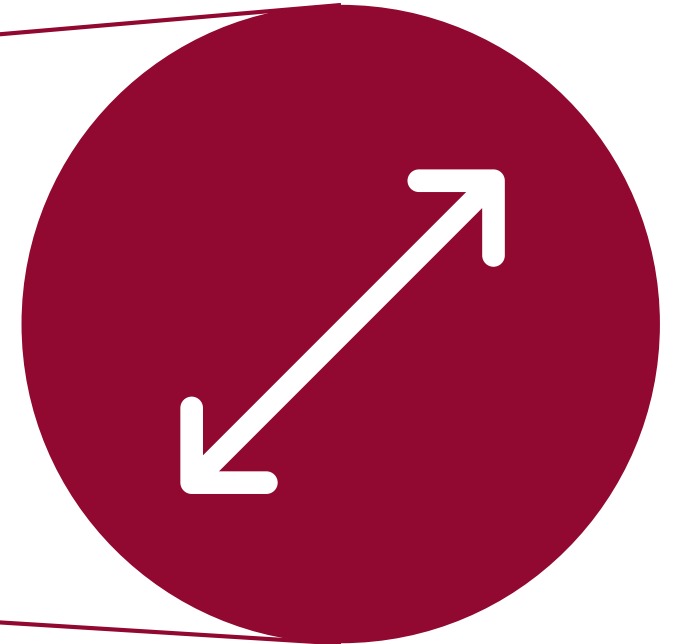

Kompetenzlücke: Wenig E-  
Government-Kompetenzerwerb bei  
stark steigendem Bedarf <sup>3</sup>

# Prämisse der Forschung

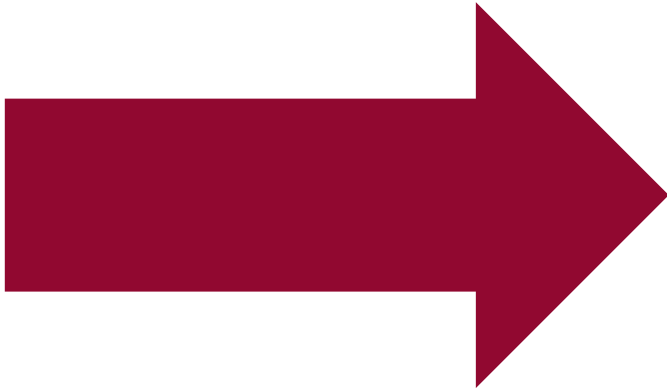

Wenn wir wollen, dass die Beschäftigten sich fortbilden, dann muss der Zugang zu Fortbildungsangeboten **niederschwellig, einfach und für die Situation des Individuums** passend sein.

# Forschungskontext

Was hat Einfluss auf die Teilnahme an Weiterbildungsangeboten?

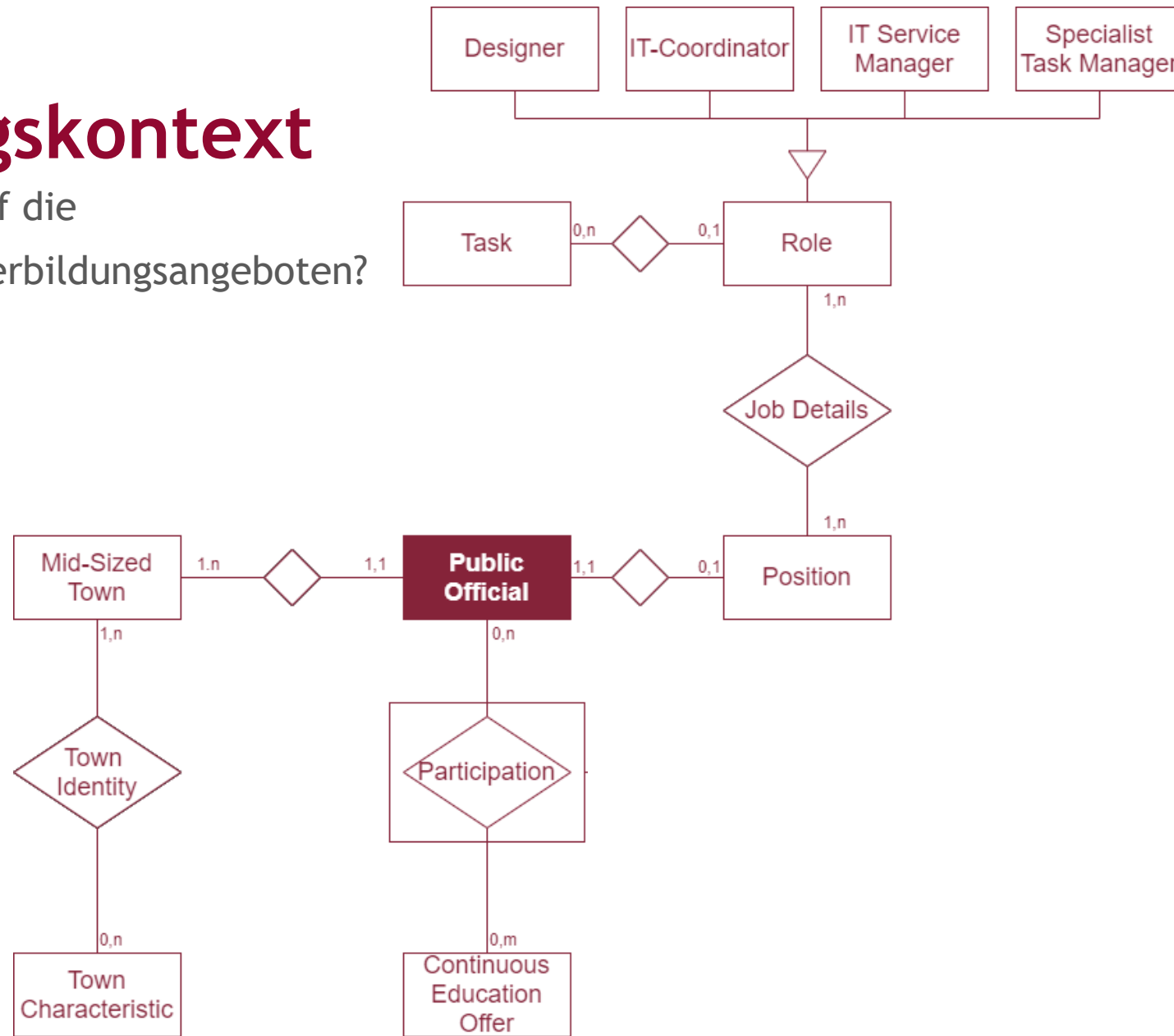

# Forschungskontext

Was hat Einfluss auf die  
Teilnahme an Weiterbildungsangeboten?

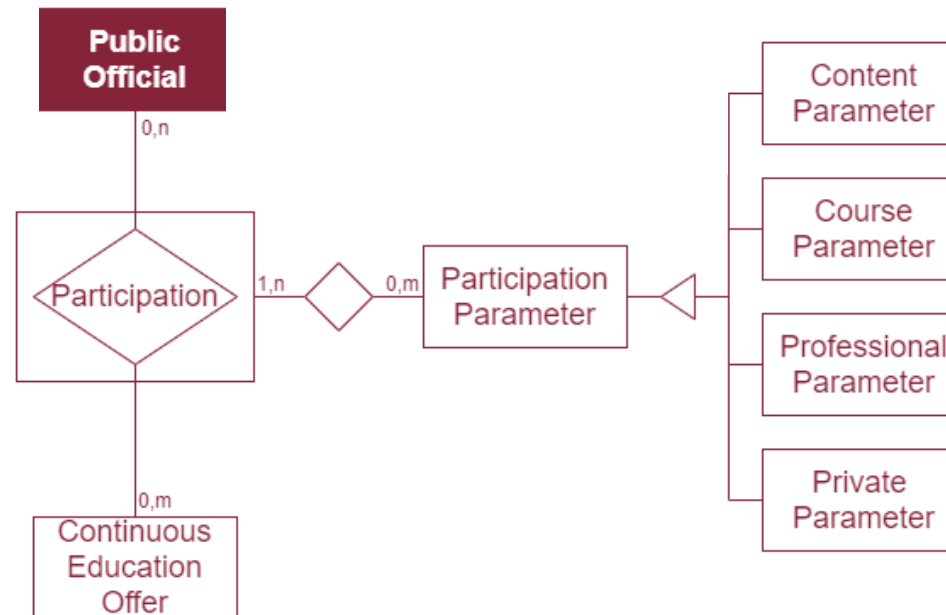

Basierend auf welchen Parametern wählen  
Beschäftigte des öffentlichen Dienstes  
Weiterbildungsangebote zum Erwerb von  
E-Government-Kompetenzen aus?

# Methodik

Literatur + Interviewstudie + Qualitative Inhaltsanalyse<sup>4,5</sup>



- E-Government Kompetenzen
- Traditionelle Fortbildungsformate
- Innovative Weiterbildungsformate



Theoretische Grundlagen



Interviewleitfaden mit fünf Abschnitten

- 1) Generelle Einführung & persönliche Erfahrung mit Weiterbildung
- 2) Motivation an Weiterbildung teilzunehmen
- 3) Teilnahmeanforderungen
- 4) Gestaltung aktueller Formate sowie der aktuellen Angebotslandschaft
- 5) Ausblick & Wünsche für Weiterbildung



- 11 Interviews
  - Verwaltungsführung
  - Weiterbildungsverantwortung
  - Digitalverantwortung
  - Sonst. Aufgabengebiete
- 47 min. durchschnittl. Länge
- Qualitative Inhaltsanalyse



# Ergebnisse

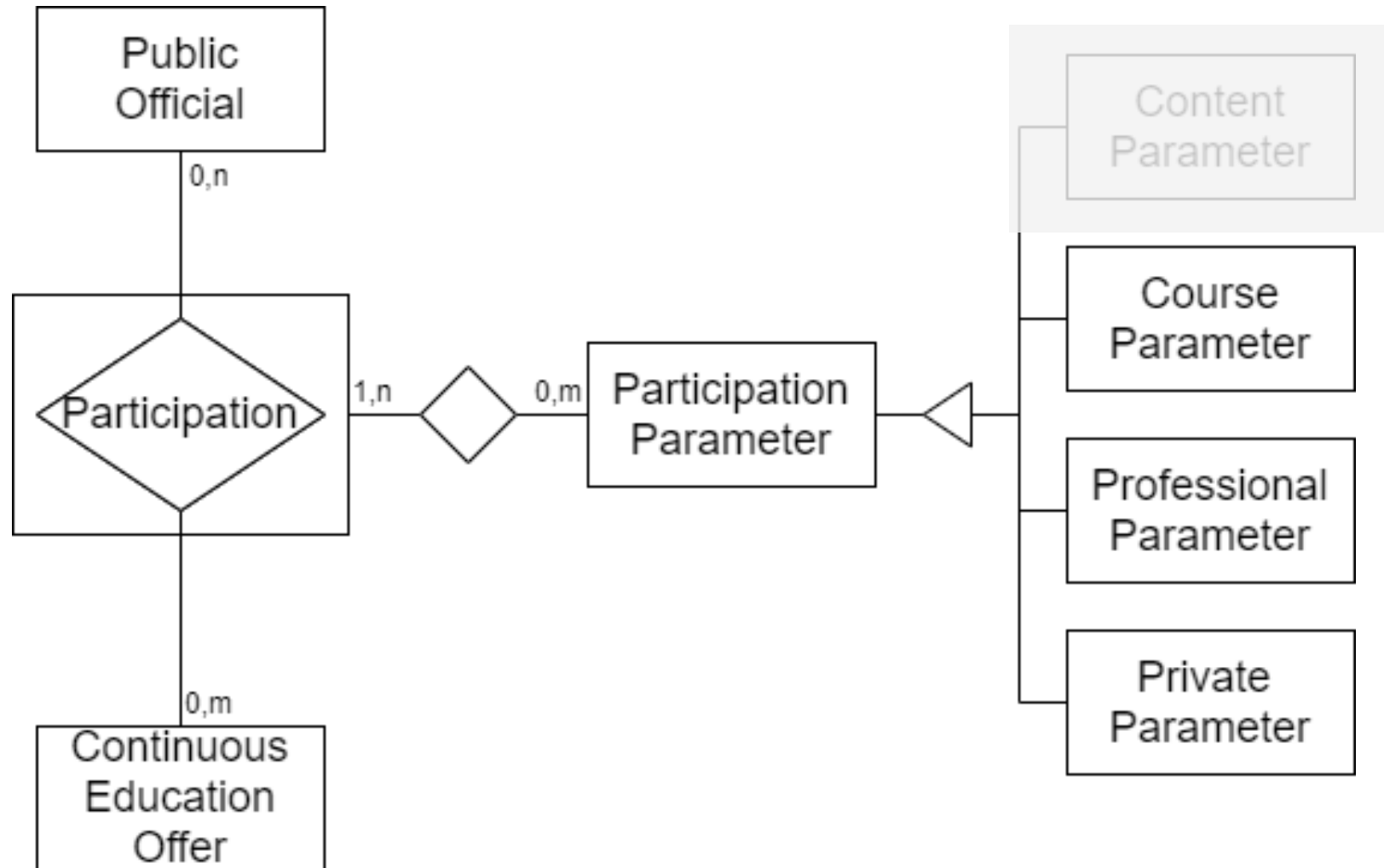

# Ergebnisse (1/3)

Kursbezogene  
Auswahlparameter

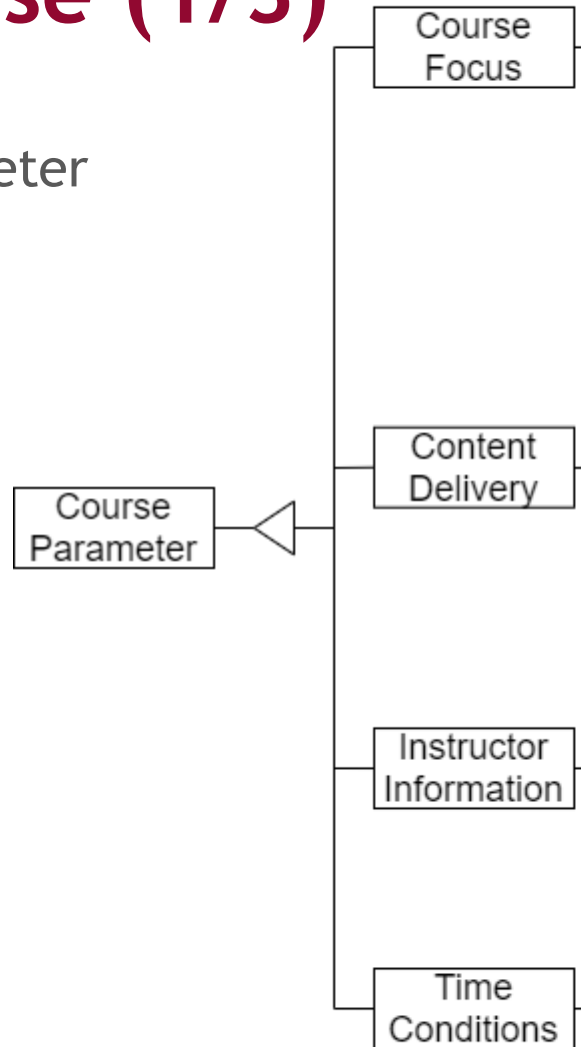

# Ergebnisse (2/3)

Professionelle  
Auswahlparameter

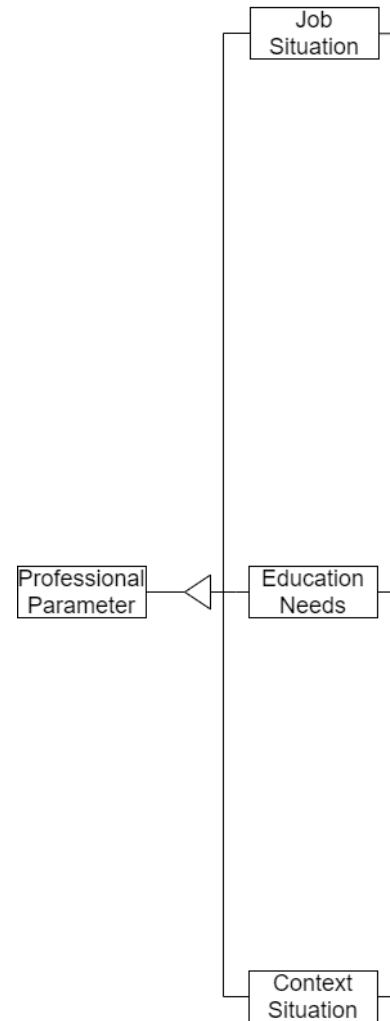

# Ergebnisse (3/3)

Private

Auswahlparameter

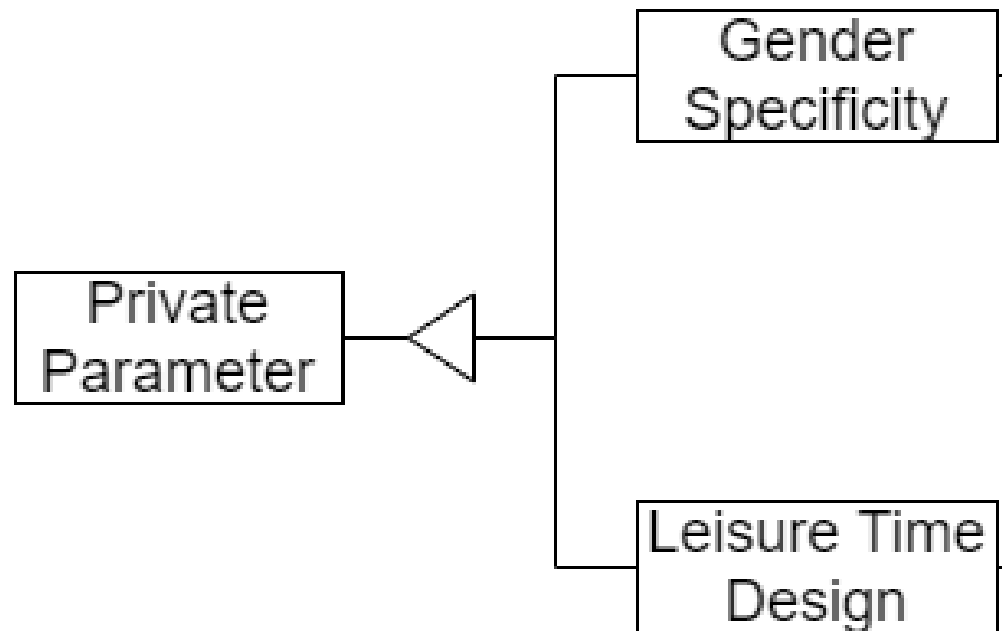

## Forschungsnutzen

- Besseres Verständnis für “das Innenleben” der Beschäftigten → Verwaltungsangestellte werden sonst oft als eher homogene Gruppe gesehen
- Grundlage für konfigurierbare Modelle zur besseren Auswahl von Weiterbildungsformaten

## Praxisnutzen

- Überprüfungswerkzeug, welche Bedürfnisse aktuelle Weiterbildungsportfolios derzeit abdecken
- Ergänzung der Portfolios & strategische Auswahl neuer Angebote

## Limitationen

- Qualitative Forschung nie repräsentativ
- Ggf. Informationsverlust durch Abstraktion im Datenmodell

# Fragen?



## Michael Koddebusch

Leonardo-Campus 3

48149 Münster

Tel.: +49 251 83-38080

Mail: [Koddebusch@ercis.de](mailto:Koddebusch@ercis.de)

LinkedIn: <https://www.linkedin.com/in/michael-koddebusch/>



# Referenzen



1. Lindgren, Ida; Melin, Ulf; Sæbø, Øystein: What is e-government? Introducing a work system framework for understanding e-government. *Communications of the Association for Information Systems*, 48(1):43, 2021.
2. Distel, Bettina; Ogonek, Nadine; Becker, Jörg: eGovernment Competences Revisited - A Literature Review on Necessary Competences in a Digitalized Public Sector. In: *Proc. 14th Int. Conf. Wirtschaftsinformatik*. Siegen, pp. 286-300, 2019.
3. Koddebusch, Michael; Halsbenning, Sebastian; Kruse, Paul; Räckers, Michael; Becker, Jörg: The Increasing e-Competence Gap: Developments over the Past Five Years in the German Public Sector. In: *Int. Conf. Human-Computer Interact.* Springer, pp. 73-86, 2022
4. Rowley, Jennifer: Conducting research interviews. *Management Research Review*, 35(3/4):260-271
5. Brinkmann, Svend: *Qualitative Interviewing*. Oxford University Press, 05 2013.